

BUREAU

PLAN DE CONSTRUCTION



Niveau de difficulté : **||| MODÉRÉ**

Temps de réalisation : **8 heures**

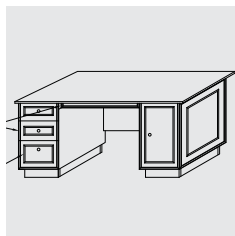
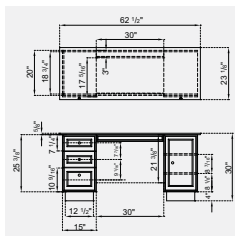

BUREAU

Un bureau bien pensé, pratique et esthétique, que vous pouvez peindre à votre goût.

Quoique le plan propose une construction en MDF peint, le bricoleur qui désire un meuble de bois naturel pourra remplacer ce dernier par du contreplaqué recouvert de pin, de merisier ou d'une essence de bois exotique, puis le teindre.



OUTILS ET MATÉRIAUX NÉCESSAIRES

OUTILS

- > Banc de scie ou scie circulaire munie d'un guide de coupe
- > Perceuse électrique (à brancher ou portable)
- > Butée de profondeur 1/8"
- > Butée de profondeur pour forêt 3/8"
- > Cloueuse de finition (facultatif)
- > Ruban à mesurer
- > Équerre
- > Crayon
- > Ponceuse

MATÉRIAUX

- > 2 feuilles de MDF, 5/8" x 48" x 96"
- > 1 feuille de MDF, 5/8" x 48" x 48"
- > 1 feuille de MDF, 3/4" x 48" x 48"
- > 4 cimaises en pin jointé, 5/16" x 7/8" x 96" de marque Boulanger
- > 3 quarts de rond, 7/16" x 7/16" x 96" de marque Boulanger
- > Vis à bois n° 6 à tête plate
- > Vis à bois 5/8" à tête plate
- > 2 bois à l'équerre, 1" x 1" x 96"
- > 20 équerres de métal 3/4"
- > Colle à bois
- > Bloc éponge à poncer ultra fin
- > Papier abrasif - 150 grains
- > 2 charnières 100° de portes avec ressort de marque Richelieu, modèle UC91M255180
- > 6 coulisses pleine extension 18" de marque Richelieu, modèle 754717018
- > 1 paquet de supports à tablette 5 mm diam. de marque Richelieu, modèle BP340011
- > 3 Poignées de marque Richelieu, modèle BP904195

BUREAU

AVANT L'ASSEMBLAGE

PLAN DE COUPE

Bien identifier chaque pièce avec le numéro correspondant avant l'assemblage.

MDF, 5/8" x 48" x 96"

PIÈCES	QUANTITÉ	LARGEUR (")	LONGUEUR (")
2 FACÈS COUP DE PIED CAISSON A ET B	4	4	12 1/2
4 FONDS CAISSON A ET B	2	20	15
5 CÔTÉS CAISSON (GAUCHE) A ET B	4	20	25 3/8
6 CÔTÉ CAISSON (DROITE) A ET B	1	15	25 3/8
10 CÔTÉS TIROIRS 1 ET 2	3	18 13/16	5 1/4
11 DEVANT ET ARRIÈRE TIROIRS 1 ET 2	3	11 1/8	5 1/4
13 DEVANT TIROIRS 1 ET 2	2	15	7 1/4
14 CÔTÉS TIROIR 3	2	19 1/2	8 11/16
15 DEVANT ET ARRIÈRE TIROIR 3	2	11 1/8	8 11/16
16 DEVANT TIROIR 3	1	15	10 11/16

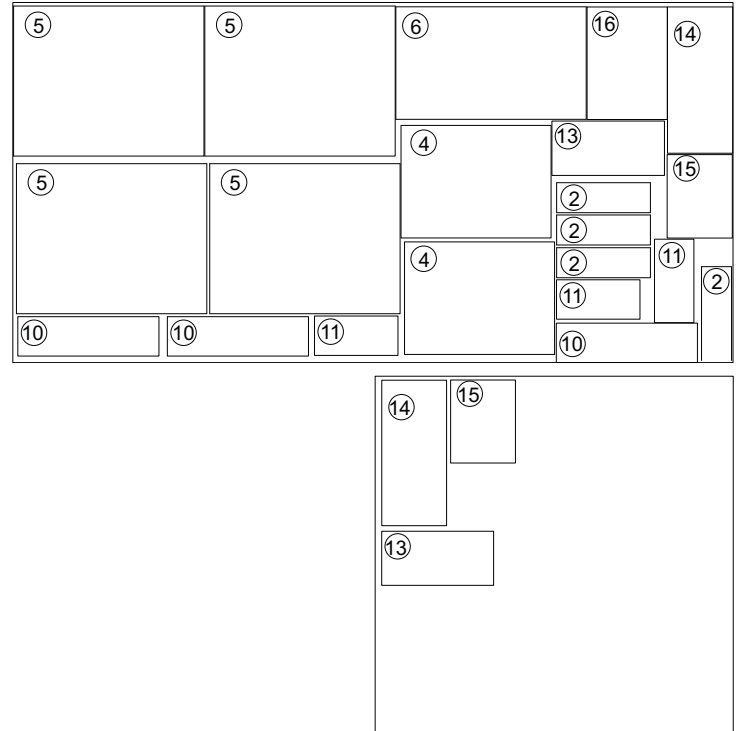

MDF, 5/8" x 48" x 96"

PIÈCES	QUANTITÉ	LARGEUR (")	LONGUEUR (")
1 CÔTÉS COUP DE PIED CAISSON A ET B	4	4	17 1/2
5 CÔTÉS CAISSON (GAUCHE) A ET B	1	20	25 3/8
10 CÔTÉ TIROIRS 1 ET 2	1	18 13/16	5 1/4
11 DEVANT ET ARRIÈRE TIROIRS 1 ET 2	1	11 1/8	5 1/4
12 FONDS TIROIRS 1, 2 ET 3	3	17 3/4	11 1/8
17 PORTE	1	15	25 3/8
18 FOND	1	30	21 3/8
19 DESSUS	1	66	23 1/8
21 DEVANT	1	3	30

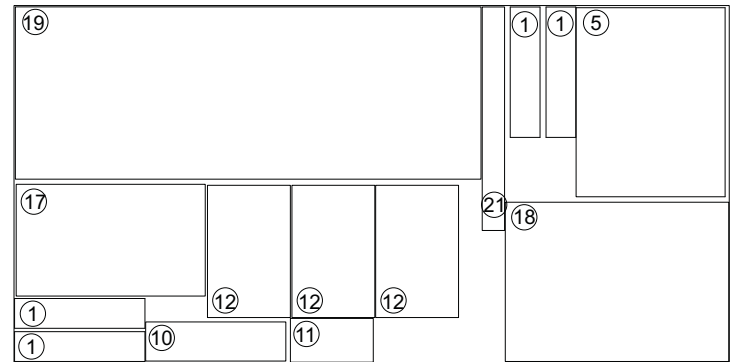

MDF, 3/4" x 48" x 48"

PIÈCES	QUANTITÉ	LARGEUR (")	LONGUEUR (")
A TABLETTE	3	15	18

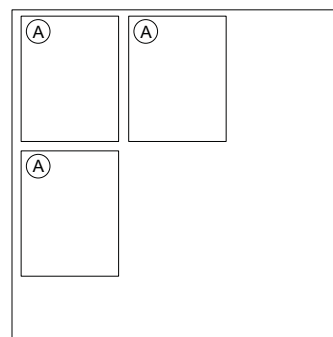

AVANT L'ASSEMBLAGE (SUITE)

PLAN DE COUPE

Bien identifier chaque pièce avec le numéro correspondant avant l'assemblage.

Moulure décorative,
cimaise en pin jointé, 5/16" x 7/8" x 96"

PIÈCES	QUANTITÉ	LARGEUR (")	LONGUEUR (")	
22	FACE GAUCHE PORTE	1	7/8	25 3/8
23	FACE DROITE PORTE	1	7/8	25 3/8
24	FACE BAS PORTE	1	7/8	15
25	FACE HAUT PORTE	1	7/8	15
30	FACE HAUT	1	7/8	30
31	FACE BAS	1	7/8	30
32	FACE DROIT CÔTÉ	1	7/8	3 1/16
33	FACE GAUCHE CÔTÉ	1	7/8	3 1/16
34	CÔTÉ HAUT	1	7/8	20
35	CÔTÉ BAS	1	7/8	20
36	CÔTÉ GAUCHE	1	7/8	25 3/8
37	CÔTÉ DROIT	1	7/8	25 3/8
42	FACE DROIT TIROIR 1	1	7/8	7 1/4
43	FACE GAUCHE TIROIR 1	1	7/8	7 1/4
44	FACE HAUT TIROIR 1	1	7/8	15
49	FACE GAUCHE, DROITE TIROIR 2	2	7/8	7 1/4
50	FACE GAUCHE TIROIR 3	1	7/8	10 11/16
51	FACE DROITE TIROIR 3	1	7/8	10 11/16
52	FACE BAS TIROIR 3	1	7/8	15

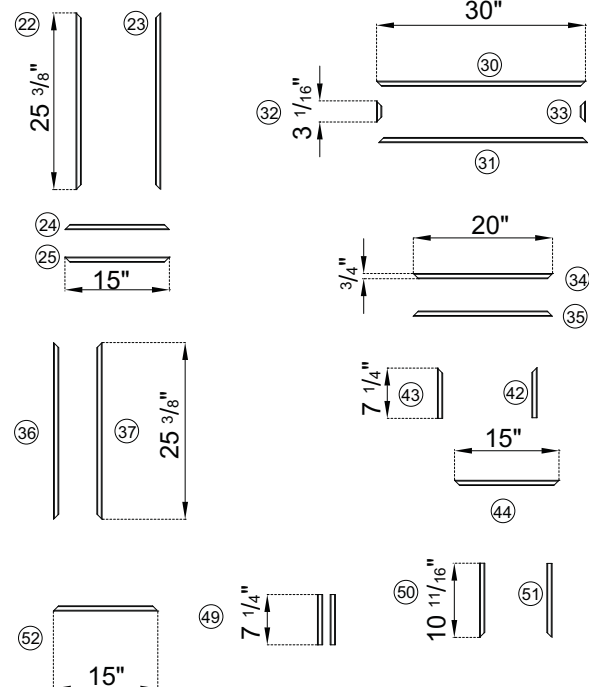

Moulure décorative,
quart de rond en pin jointé, 7/16" x 7/16" x 96"

PIÈCES	QUANTITÉ	LARGEUR (")	LONGUEUR (")	
26	FACE HAUT PORTE	1	7/16	11
27	FACE BAS PORTE	1	7/16	11
28	FACE DROITE PORTE	1	7/16	21
29	FACE GAUCHE PORTE	1	7/16	21
38	CÔTÉS HAUT	1	7/16	14 1/2
39	CÔTÉS BAS	1	7/16	14 1/2
40	CÔTÉS (GAUCHE) A, B	1	7/16	19 7/8
41	CÔTÉS (DROIT) A, B	1	7/16	19 7/8
45	FACE (HAUT) TIROIR 1 ET 2	2	7/16	11
46	FACE (BAS) TIROIR 1 ET 2	3	7/16	11
47	FACE (GAUCHE) 1 ET 2	2	7/16	3 3/8
48	FACE (DROIT) TIROIR 1 ET 2	2	7/16	3 3/8
53	FACE (GAUCHE) TIROIR 3	1	7/16	6 11/16
54	FACE (DROIT) TIROIR 3	1	7/16	6 11/16

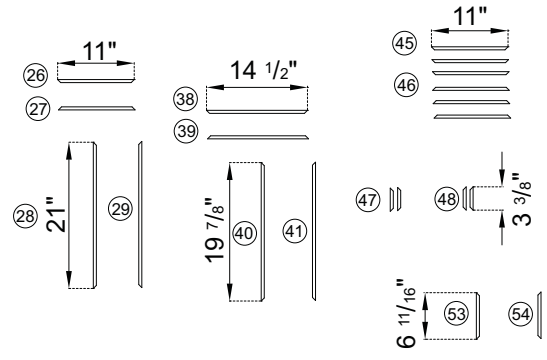

Bois à l'équerre, 1" x 1" x 96"

PIÈCES	QUANTITÉ	LARGEUR (")	LONGUEUR (")	
3	FOND VERTICAL	4	1	4
7	CÔTÉS FOND CAISSON A	1	1	19
8	ARRIÈRE FOND CAISSON A	1	1	13
9	CÔTÉS INTÉRIEUR	1	1	24 3/4
20	CÔTÉS INTÉRIEUR	1	1	30
55	GAUCHE FOND	1	1	15 1/2
56	DROITE FOND	1	1	11 3/4

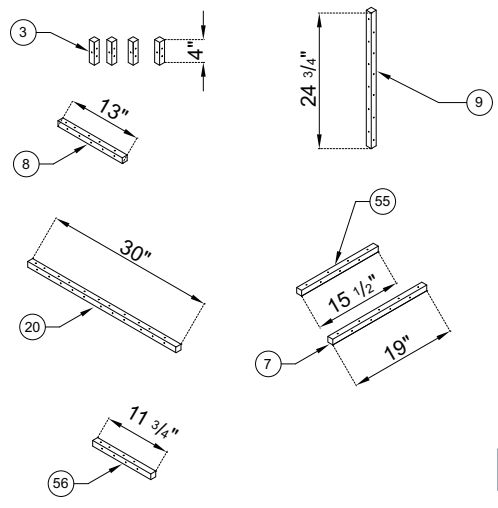

BUREAU

AVANT L'ASSEMBLAGE (SUITE)

ÉLÉVATIONS

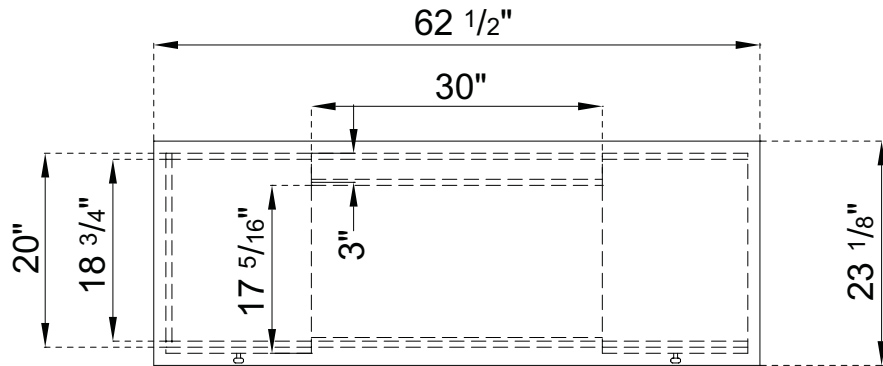

Vue de dessus

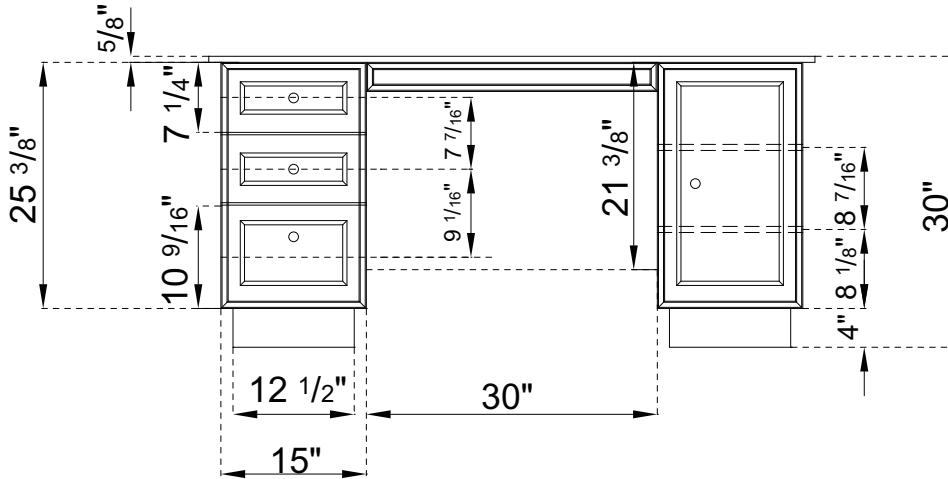

Vue de face

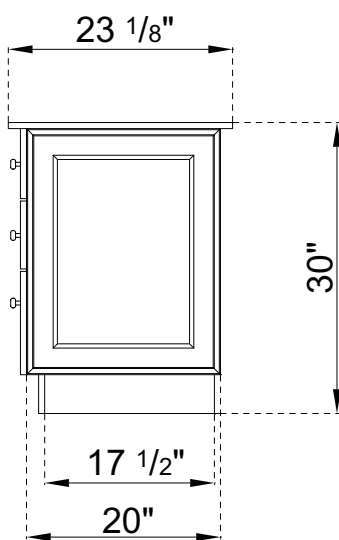

Vue du côté gauche

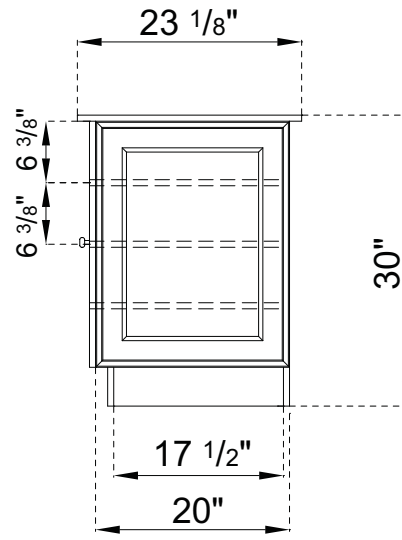

Vue du côté droit

BUREAU

ASSEMBLAGE

ASSEMBLAGE CAISSONS A ET B

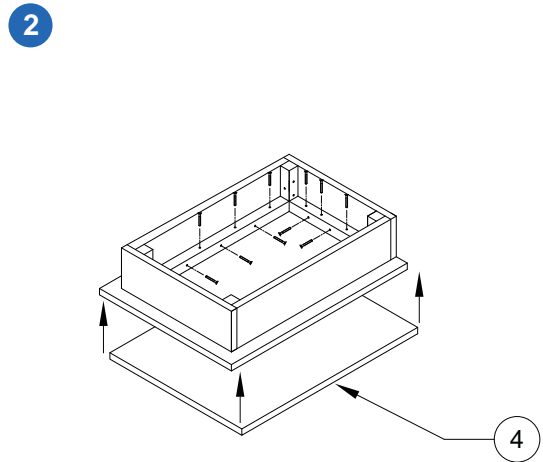
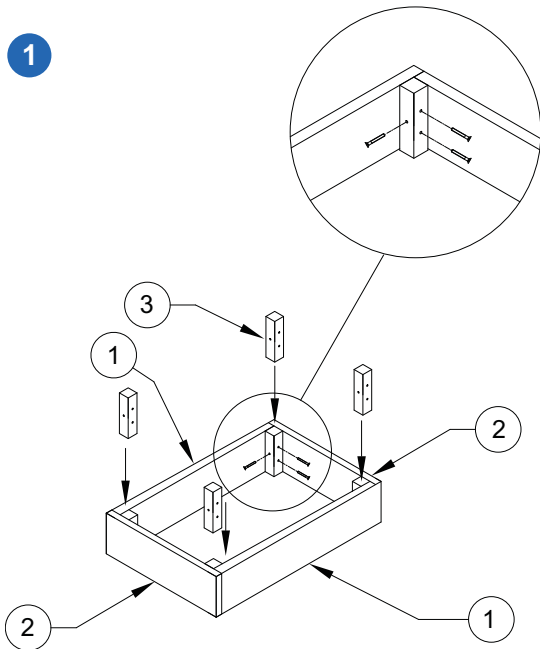

ASSEMBLAGE CAISSON A

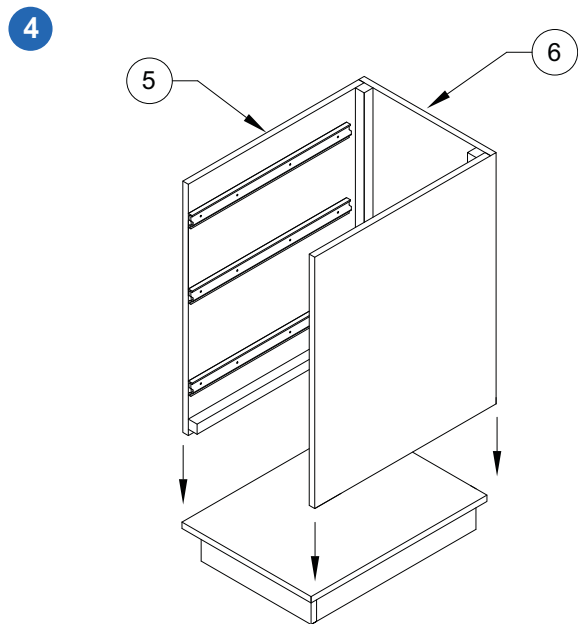
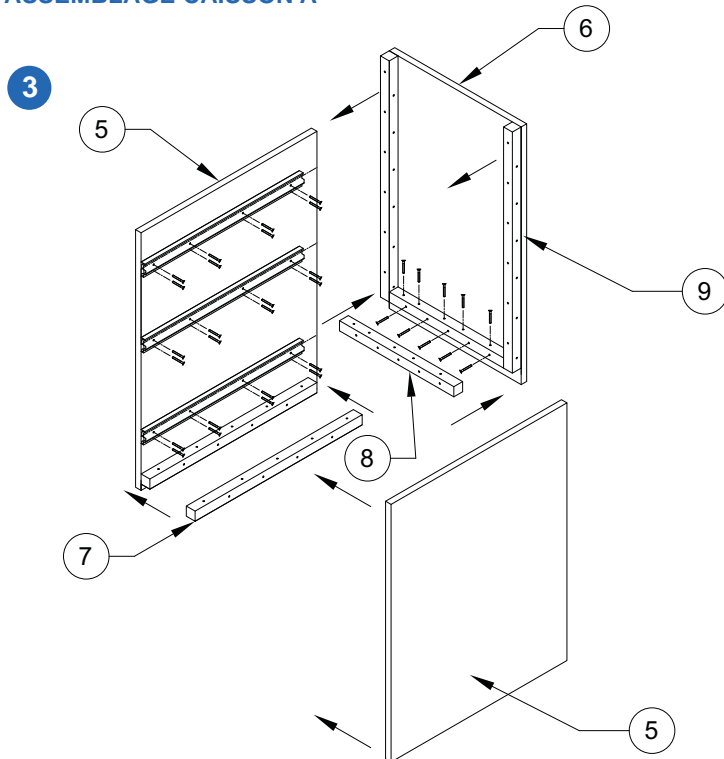

BUREAU

ASSEMBLAGE (SUITE)

ASSEMBLAGE TIROIRS 1 ET 2 CAISSON A

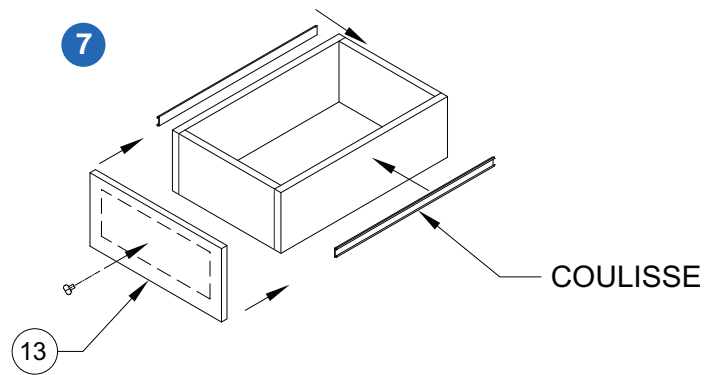
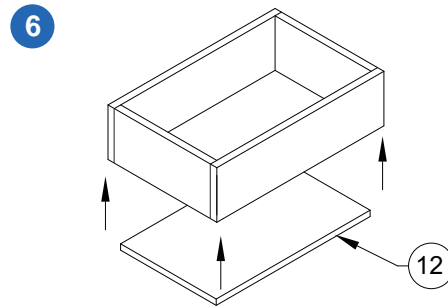
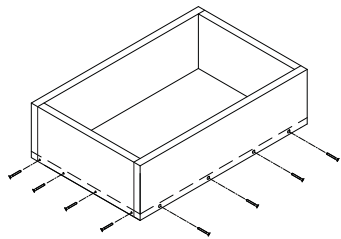
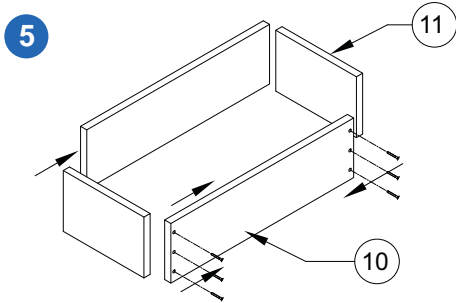

ASSEMBLAGE TIROIR 3 CAISSON A

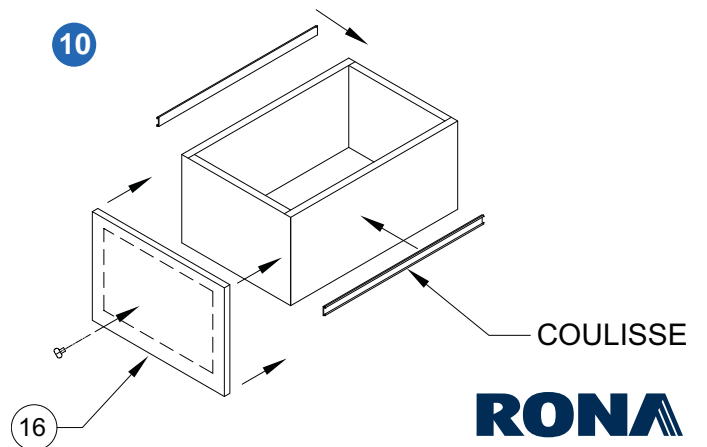
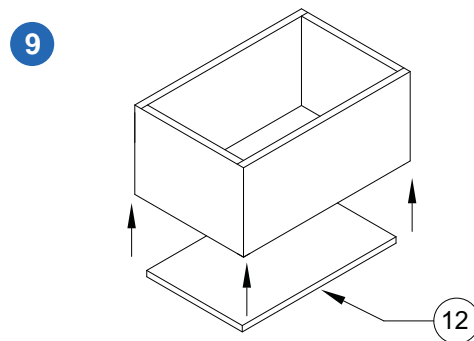
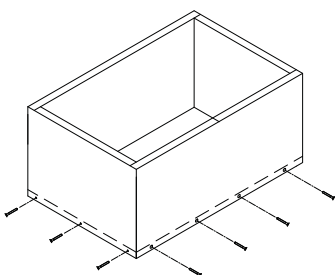
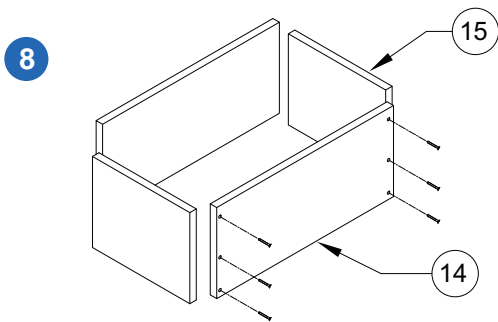

BUREAU

ASSEMBLAGE (SUITE)

ASSEMBLAGE DES MOULURES DÉCORATIVES TIROIR 1 CAISSON A

11

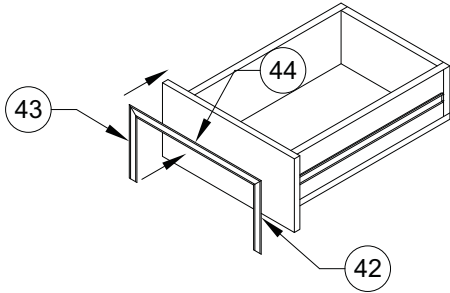

12

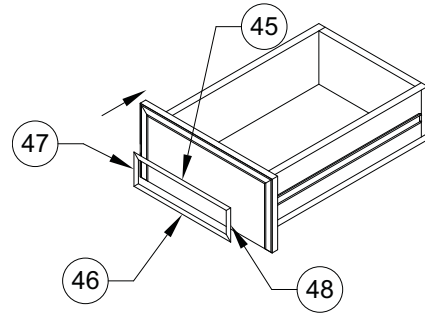

ASSEMBLAGE DES MOULURES DÉCORATIVES TIROIR 2 CAISSON A

13

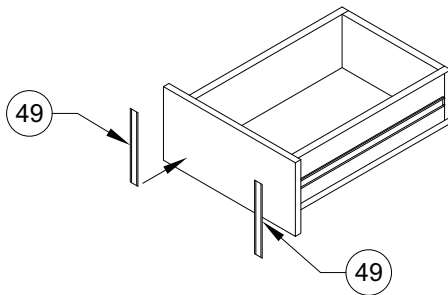

14

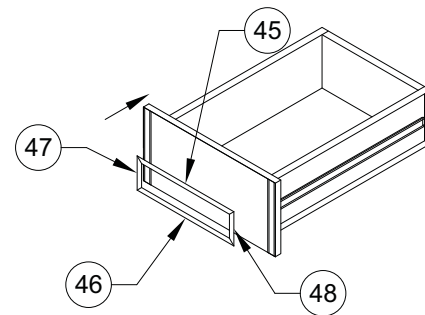

ASSEMBLAGE DES MOULURES DÉCORATIVES TIROIR 3 CAISSON A

15

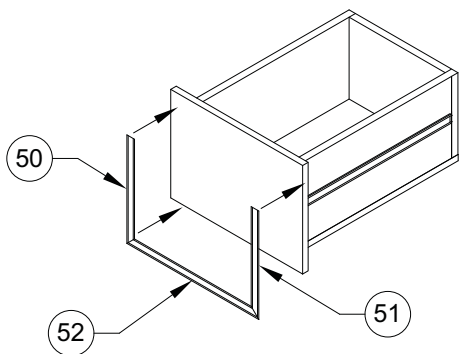

16

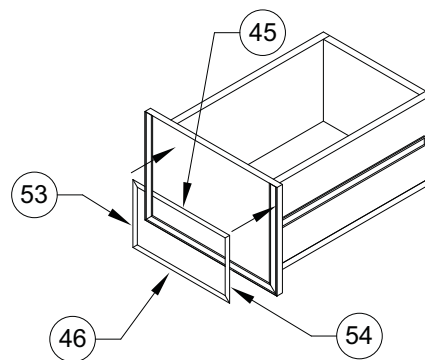

BUREAU

ASSEMBLAGE (SUITE)

ASSEMBLAGE PORTE CAISSON B

- 17** Assemblage de la charnière sur l'intérieur de la porte sur l'intérieur de la porte (voir instructions du fabricant).

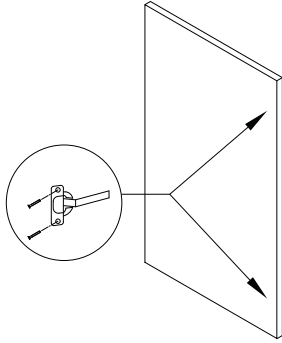

- 18** Assemblage des moulures décoratives.

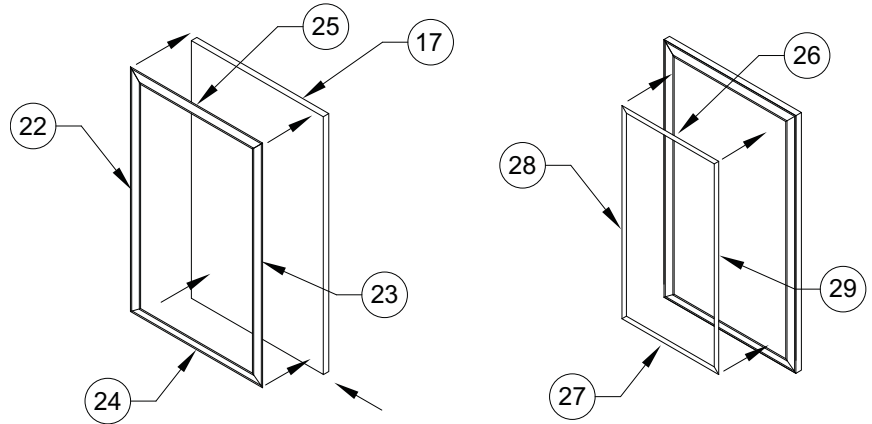

ASSEMBLAGE CAISSON B

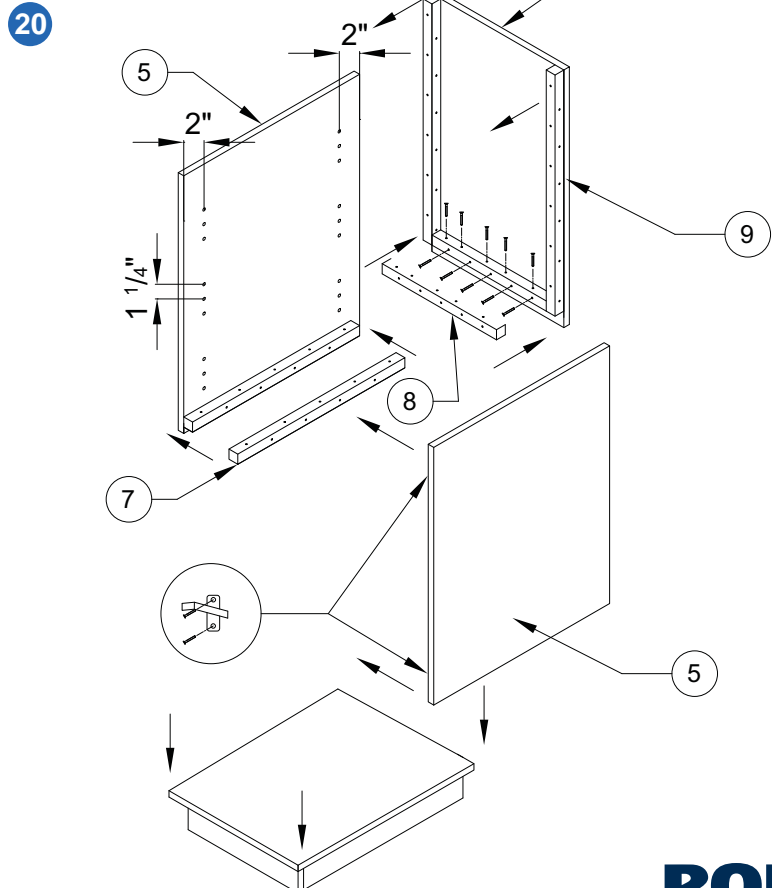
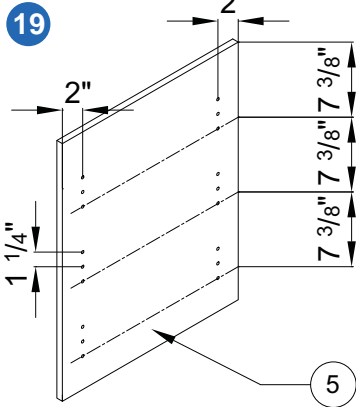

BUREAU

ASSEMBLAGE (SUITE)

ASSEMBLAGE CAISSON A ET B

21

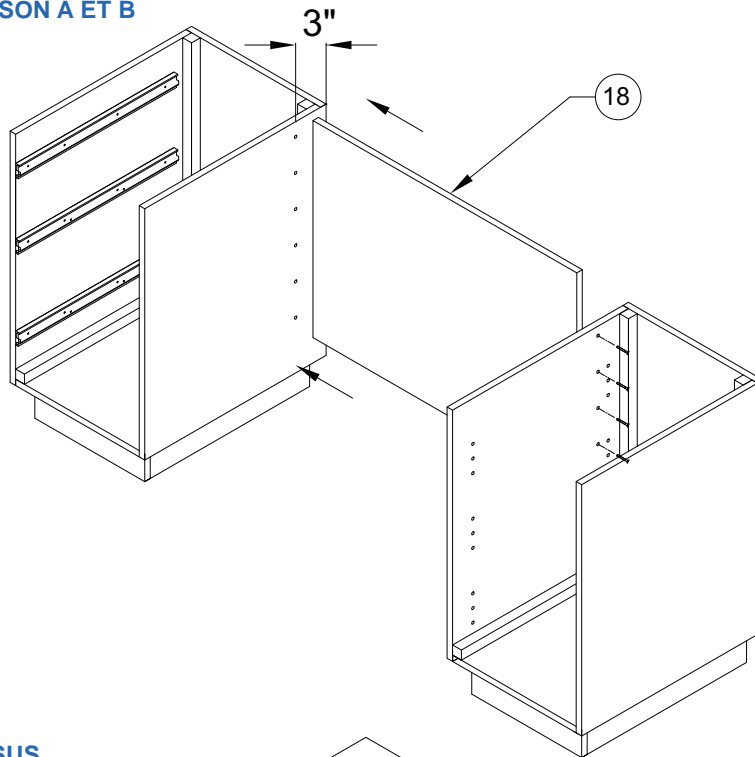

ASSEMBLAGE DESSUS

22

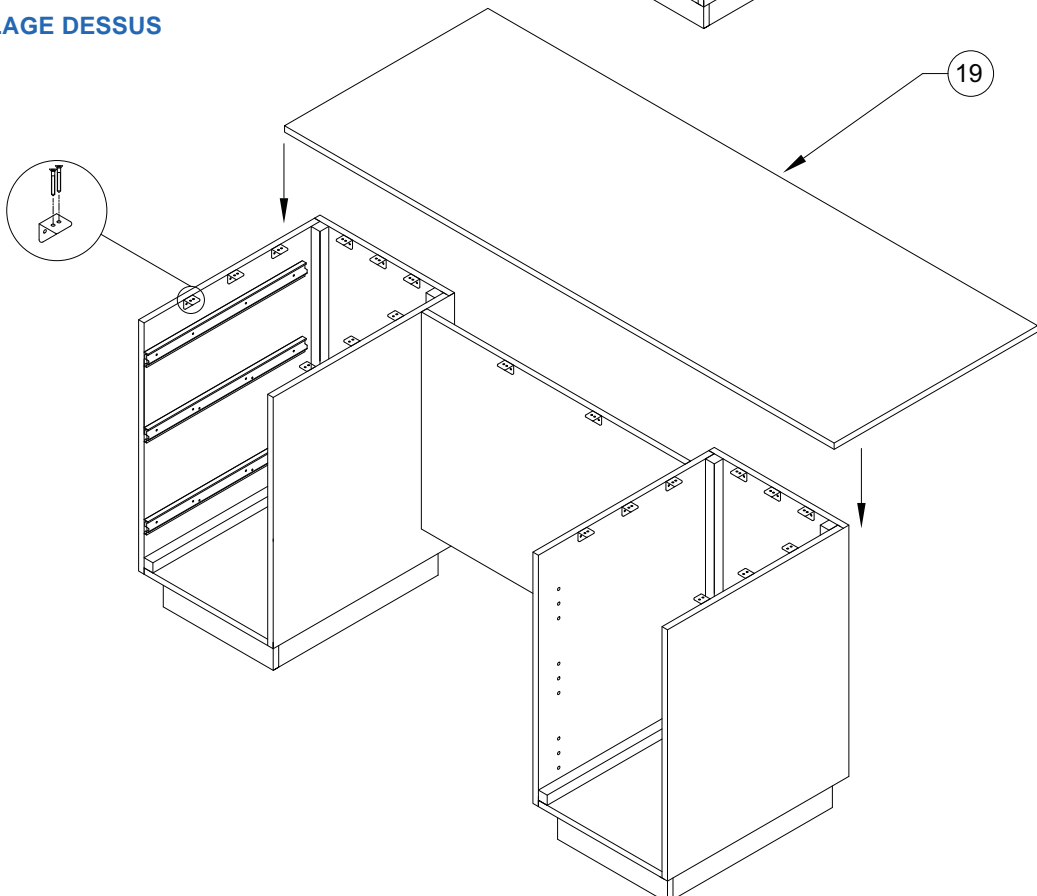

BUREAU

ASSEMBLAGE (SUITE)

ASSEMBLAGE DEVANT

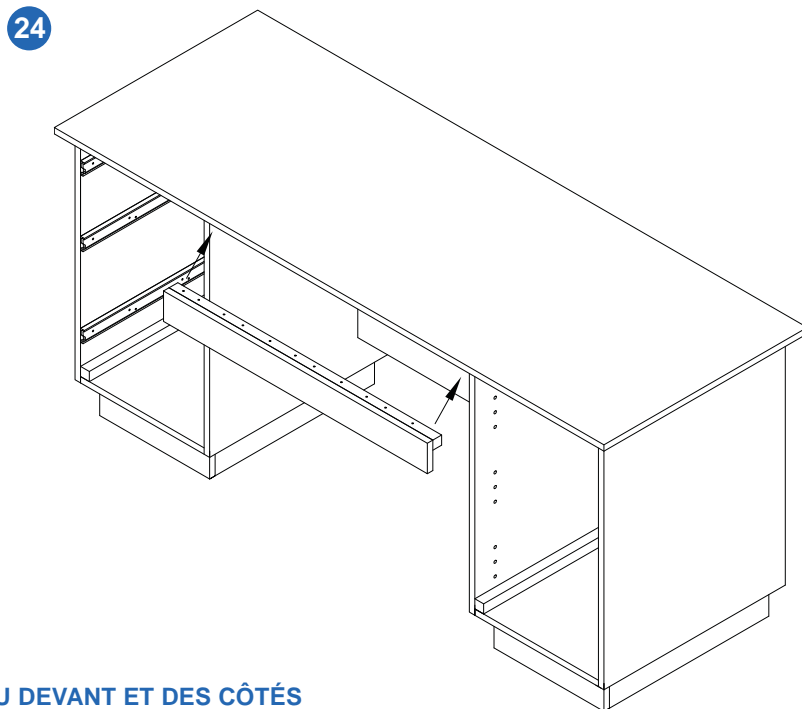
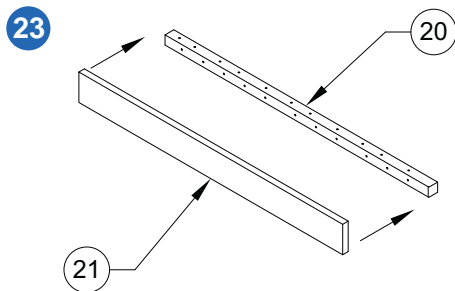

ASSEMBLAGE DES MOULURES DÉCORATIVES DU DEVANT ET DES CÔTÉS

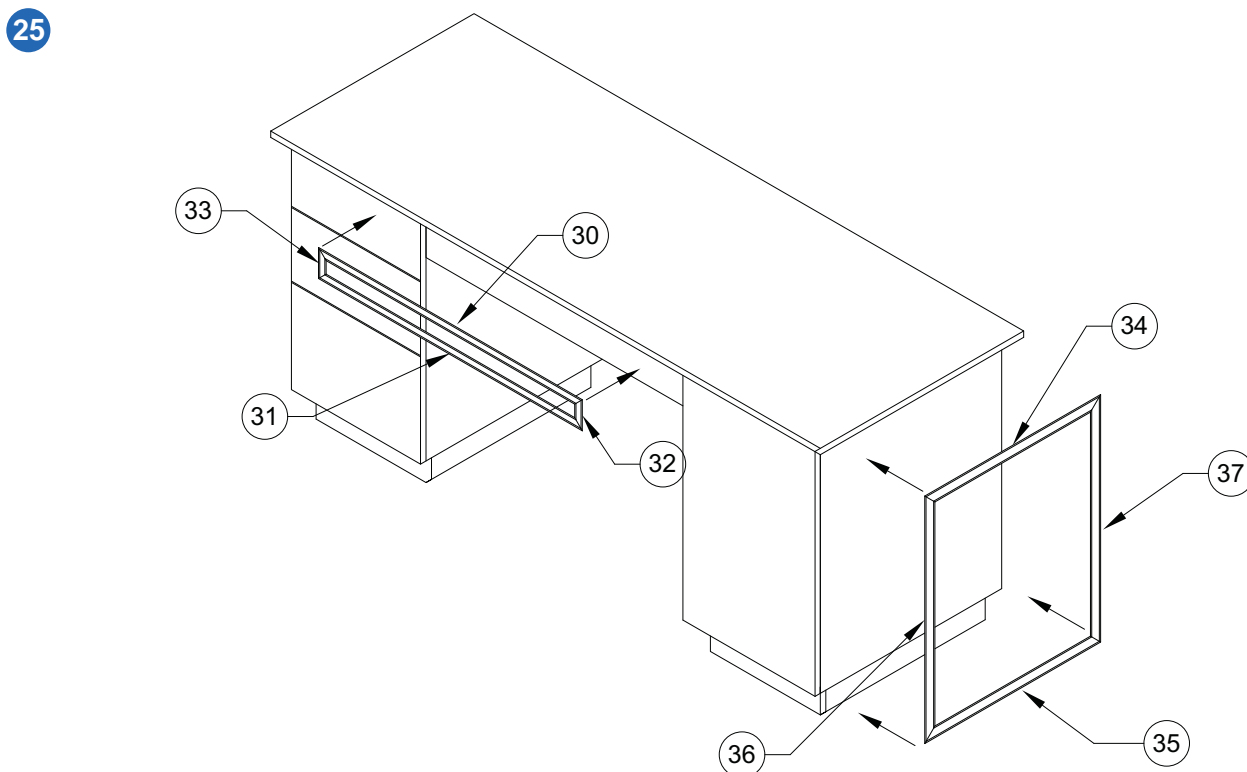

BUREAU

ASSEMBLAGE (SUITE)

26

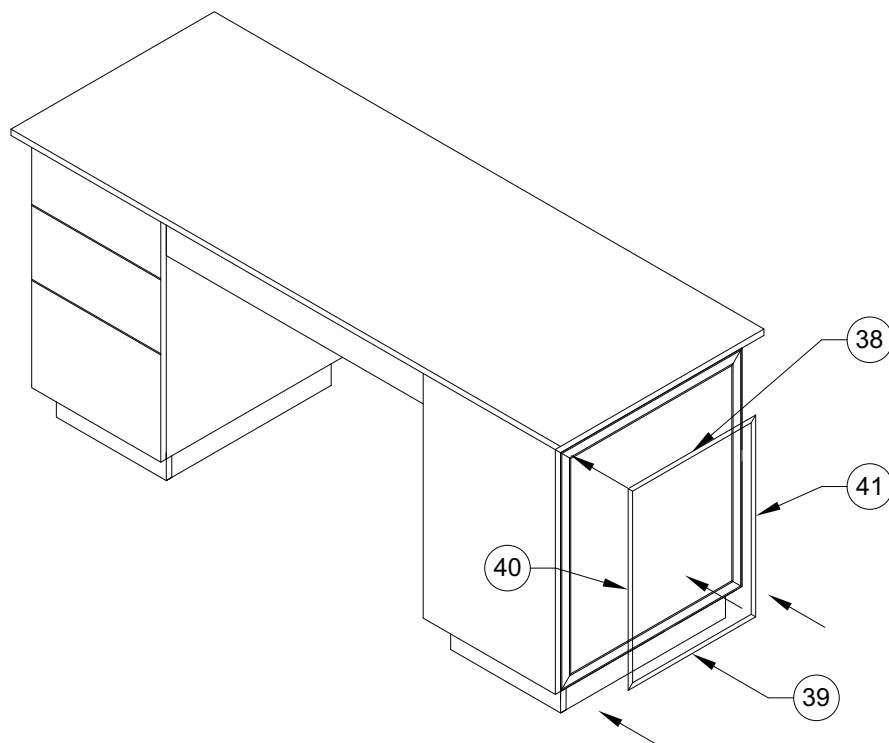

ASSEMBLAGE DEVANT

27

Cimaise en pin jointé
 $5/16'' \times 7/8'' \times 96''$
de marque Boulanger

Quart de rond
 $7/16'' \times 7/16'' \times 96''$
de marque Boulanger

